

Motores Asíncronos Trifásicos de Aluminio

Serie SS

Motores cerrados con rotor de jaula de ardilla y refrigeración por ventilación.

Carcasa de Aluminio: motores seguros, fáciles de mantener, con menor nivel de ruidos y vibraciones y más ligeros

Caja de bornes: Posición superior: Dos orificios de entrada.

Patatas desmontables del 56 al 132.

Rodamientos: Sólo se utilizan las mejores marcas internacionales de rodamientos (SKF, NSK, etc).

Protección IP 55: protección contra el polvo (depósitos dañinos) y contra el chorro de agua a presión desde cualquier dirección.

Aislamiento clase F: Permite incrementos de temperatura (según el método de variación de la resistencia) de 105°C con una temperatura ambiente máxima de 40°C y temperaturas máxima de 155°C.

Servicio continuo S1, a la tensión y frecuencia nominal, con temperatura ambiente máxima de 40° C y altura sobre el nivel del mar no superior a 1000m.

Amplia gama: 2, 4, 6 y 8 polos. Tamaños del 56 al 132.

Formas disponibles: IMB3, IMB14, IMB5, IMB35.

Todos nuestros motores cumplen con las normas generales IEC.

Identificación del modelo

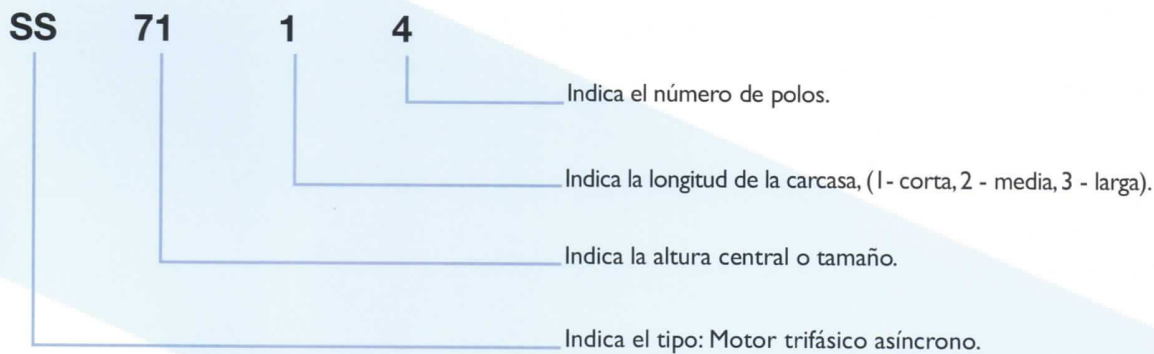

Rodamientos:

TAMAÑO	POLOS	RODAMIENTO
56	2/4	6201ZZ-C3
63	2/4	6201ZZ-C3
71	2/4/6	6202ZZ-C3
80	2/4/6/8	6204ZZ-C3
90	2/4/6/8	6205ZZ-C3
100	2/4/6/8	6206ZZ-C3
112	2/4/6/8	6306ZZ-C3
132	2/4/6/8	6308ZZ-C3

* Para su lubricación debe emplearse grasas con base de litio, aptas para rodamientos.

Motores Asíncronos Trifásicos

Serie SS



Motores Asíncronos Trifásicos

SSB5



Motores Asíncronos Trifásicos

SSB3

3000 rpm
2 polos

MODELO	POTENCIA		TENSIÓN (V)	CORRIENTE (A)	VELOCIDAD (r/min)	I _a /I	RENDIMIENTO η (%)	FAC. POTENCIA $\cos \gamma$	M _B /M	M _K /M	PESO (Kg)	RUIDO dB (A)
	KW	HP										
SS561-2	0,09	0,12	220/380	0,57/0,33	2800	6	62	0,68	2,3	2,4	3,6	58
SS562-2	0,12	0,16	220/380	0,67/0,38	2800	6	67	0,71	2,3	2,4	4	58
SS631-2	0,18	0,25	220/380	0,91/0,53	2800	6	69	0,75	2,2	2,4	4	61
SS632-2	0,25	0,33	220/380	1,17/0,68	2800	6	72	0,78	2,2	2,4	4,5	61
SS711-2	0,37	0,5	220/380	1,65/0,95	2800	6	73,5	0,80	2,2	2,4	5,6	64
SS712-2	0,55	0,75	220/380	2,33/1,35	2800	6	75,5	0,82	2,2	2,4	6	64
SS801-2	0,75	1	220/380	3,03/1,75	2800	6	76,5	0,85	2,2	2,4	9	67
SS802-2	1,1	1,5	220/380	4,42/2,55	2800	6	77	0,85	2,2	2,4	10	67
SS90S-2	1,5	2	220/380	6,01/3,84	2800	6	77	0,85	2,2	2,4	12	72
SS90L-2	2,2	3	220/380	8,61/4,98	2800	6	78	0,86	2,2	2,4	13,2	72
SS100L-2	3	4	220/380	11,1/6,4	2870	7	82	0,87	2,2	2,3	22	76
SS112M-2	4	5,5	380/660	8,2/4,7	2890	7	85,5	0,87	2,2	2,3	28	77
SS132S1-2	5,5	7,5	380/660	11/6,3	2900	7	85,5	0,88	2,0	2,2	41	80
SS132S2-2	7,5	10	380/660	15/8,6	2900	7	86,2	0,88	2,0	2,2	46	80
SS132S3-2	9,5	12,5	380/660	17,85/10,28	2930	7,5	88	0,89	2	2,2	51	81

1500 rpm
4 polos

MODELO	POTENCIA		TENSIÓN (V)	CORRIENTE (A)	VELOCIDAD (r/min)	I _a /I	RENDIMIENTO η (%)	FAC. POTENCIA $\cos \gamma$	M _B /M	M _K /M	PESO (Kg)	RUIDO dB (A)
	KW	HP										
SS561-4	0,06	0,08	220/380	0,49/0,28	1400	6	56	0,58	2,3	2,4	3,6	50
SS562-4	0,09	0,12	220/380	0,67/0,39	1400	6	58	0,61	2,3	2,4	4	50
SS631-4	0,12	0,16	220/380	0,84/0,48	1400	6	60	0,63	2,2	2,4	4	52
SS632-4	0,18	0,25	220/380	1,12/0,65	1400	6	64	0,66	2,2	2,4	4,5	52
SS711-4	0,25	0,33	220/380	1,44/0,83	1400	6	67	0,68	2,2	2,4	5,6	55
SS712-4	0,37	0,5	220/380	1,94/1,12	1400	6	69,5	0,72	2,2	2,4	6	55
SS801-4	0,55	0,75	220/380	2,69/1,56	1400	6	73,5	0,73	2,2	2,4	9	58
SS802-4	0,75	1	220/380	3,48/2,01	1400	6	75,5	0,75	2,2	2,4	10	58
SS90S-4	1,1	1,5	220/380	4,74/2,75	1400	6	78	0,78	2,2	2,4	12	61
SS90L-4	1,5	2	220/380	6,31/3,65	1400	6	79	0,79	2,2	2,4	13,2	61
SS100LA-4	2,2	3	220/380	8,6/5,0	1430	7	81	0,82	2,2	2,3	21	64
SS100LB-4	3	4	220/380	11,7/6,8	1430	7	82,5	0,81	2,2	2,3	24,8	64
SS112M-4	4	5,5	380/660	8,8/5,1	1440	7	84,5	0,82	2,2	2,2	29	65
SS132S-4	5,5	7,5	380/660	12/6,9	1440	7	85,5	0,84	2,2	2,2	44	71
SS132M-4	7,5	10	380/660	15/8,6	1440	7	87	0,85	2,2	2,2	54	71
SS132M2-4	9,5	12,5	380/660	18,79/10,82	1460	7,5	87,5	0,85	2,2	2,2	62	74

Serie SS



Motores Asíncronos Trifásicos
SSB14

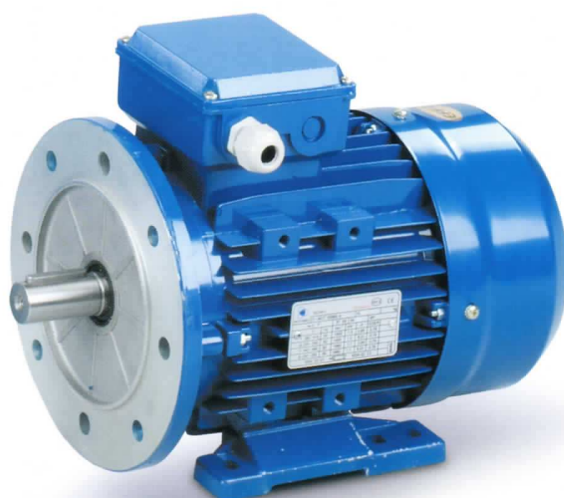

Motores Asíncronos Trifásicos
SSB35

1000 rpm 6 polos

MODELO	POTENCIA		TENSIÓN (V)	CORRIENTE (A)	VELOCIDAD (r/min)	I _a /I	RENDIMIENTO η (%)	FAC. POTENCIA COS γ	M _a /M	M _κ /M	PESO (Kg)	RUIDO dB (A)
	KW	HP										
SS711-6	0,18	0,25	220/380	1,28/0,74	880	4	56	0,66	1,6	1,7	5,6	52
SS712-6	0,25	0,33	220/380	1,6/0,92	900	4	59	0,7	2,1	2,2	6	52
SS801-6	0,37	0,5	220/380	2,24/1,30	900	4	62	0,7	1,9	1,9	9	56
SS802-6	0,55	0,75	220/380	2,99/1,73	900	4	67	0,72	2,0	2,3	10	56
SS90S-6	0,75	1	220/380	4,0/2,3	910	5,5	72,5	0,70	2,2	2,2	13	59
SS90L-6	1,1	1,5	220/380	5,5/3,2	910	5,5	73,5	0,72	2,2	2,2	14,2	59
SS100L-6	1,5	2	220/380	6,9/4,0	940	6	77,5	0,74	2,2	2,2	21	61
SS112M-6	2,2	3	220/380	9,7/5,6	940	6	80,5	0,74	2,2	2,2	27	64
SS132S-6	3	4	220/380	12,4/7,2	960	6,5	83	0,76	2,0	2,0	44	64
SS132M1-6	4	5,5	380/660	9,4/5,4	960	6,5	84	0,77	2,0	2,0	52	68
SS132M2-6	5,5	7,5	380/660	13/7,5	960	6,5	85,3	0,78	2,0	2,0	58	68

750 rpm 8 polos

MODELO	POTENCIA		TENSIÓN (V)	CORRIENTE (A)	VELOCIDAD (r/min)	I _a /I	RENDIMIENTO η (%)	FAC. POTENCIA COS γ	M _a /M	M _κ /M	PESO (Kg)	RUIDO dB (A)
	KW	HP										
SS711-8	0,09	0,12	220/380	0,88/0,51	680	3	48	0,56	1,5	1,7	6	50
SS712-8	0,12	0,16	220/380	1,05/0,61	690	2,7	51	0,59	1,6	1,7	6,8	50
SS801-8	0,18	0,25	220/380	1,52/0,88	680	2,8	51	0,61	1,5	1,7	9,9	52
SS802-8	0,25	0,33	220/380	1,92/1,11	680	2,7	56	0,61	1,6	2	10,9	52
SS90S-8	0,37	0,5	220/380	2,45/1,42	680	2,8	63	0,63	1,6	1,8	14,8	56
SS90L-8	0,55	0,75	220/380	3,36/1,95	680	3	66	0,65	1,6	1,8	17,2	56
SS100L1-8	0,75	1	220/380	4,45/2,58	710	3,5	66	0,67	1,7	2,1	17,5	59
SS100L2-8	1,1	1,5	220/380	5,81/3,36	710	3,5	72	0,69	1,7	2,1	19,7	59
SS112M-8	1,5	2	220/380	7,82/4,53	710	4,2	74	0,68	1,8	2,1	25,6	61
SS132S-8	2,2	3	220/380	10/5,8	710	5,5	85,5	0,71	2,0	2,0	60	64
SS132M-8	3	4	220/380	13,3/7,7	710	5,5	82	0,72	2,0	2,0	66	64

Dimensiones e instalación

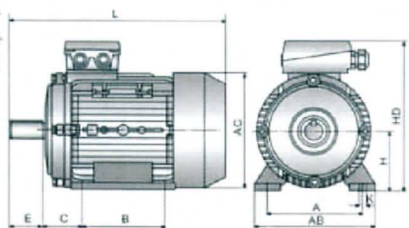

IMB3

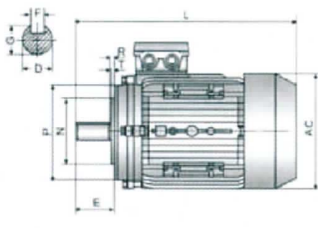

IMB14

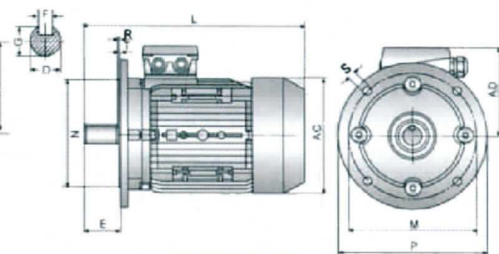

IMB5

TAMAÑO	DIMENSIONES DE MONTAJE (mm)																				DIMENSIONES TOTALES (mm)					
	IMB3										IMB14					IMB5					AB	AC	AD	HD	L	
	A	B	C	D	E	F	G	H	K	M	N	P	R	S	T	M	N	P	R	S						T
56	90	71	36	9	20	3	7,2	56	5,8	65	50	80	0	M5	2,5	98	80	120	0	7	3,0	110	120	110	155	195
63	100	80	40	11	23	4	8,5	63	7	75	60	90	0	M5	2,5	115	95	140	0	10	3,0	130	130	115	165	230
71	112	90	45	14	30	5	11	71	7	85	70	105	0	M6	2,5	130	110	160	0	10	3,5	145	145	125	185	255
80	125	100	50	19	40	6	15,5	80	10	100	80	120	0	M6	3,0	165	130	200	0	12	3,5	160	165	135	215	295
90S	140	100	56	24	50	8	20	90	10	115	95	140	0	M8	3,0	165	130	200	0	12	3,5	180	185	145	235	335
90L	140	125	56	24	50	8	20	90	10	115	95	140	0	M8	3,0	165	130	200	0	12	3,5	180	185	145	235	360
100L	160	140	63	28	60	8	24	100	12	130	110	160	0	M8	3,5	215	180	250	0	15	4,0	205	215	170	255	380
112M	190	140	70	28	60	8	24	112	12	130	110	160	0	M8	3,5	215	150	250	0	15	4,0	245	240	180	285	400
132S	216	140	89	38	80	10	33	132	12	165	130	200	0	M10	4,0	265	230	300	0	15	4,0	280	275	195	323	475
132M	216	178	89	38	80	10	33	132	12	165	130	200	0	M10	4,0	265	230	300	0	15	4,0	280	275	195	325	515

Esquema de conexión:

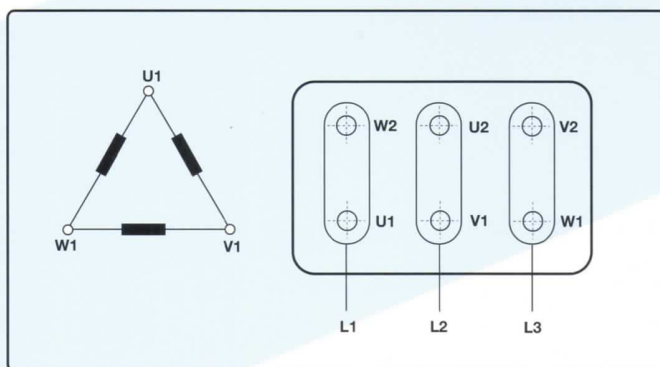
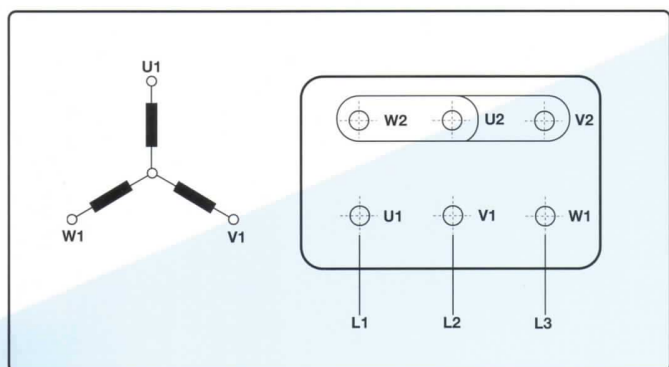

Los devanados de los motores trifásicos pueden conectarse en estrella o en triángulo:

La conexión en estrella se obtiene conectando las terminales W2, U2 y V2 entre sí y las terminales W1, U1 y V1 a la red.

La conexión en triángulo se obtiene conectando el final de una fase al principio de la próxima

El arranque estrella -triángulo permite reducir la corriente inicial de arranque, controlando de todas formas que el par de arranque que se obtiene sea mayor que el par resistente.

Despiece del Motor

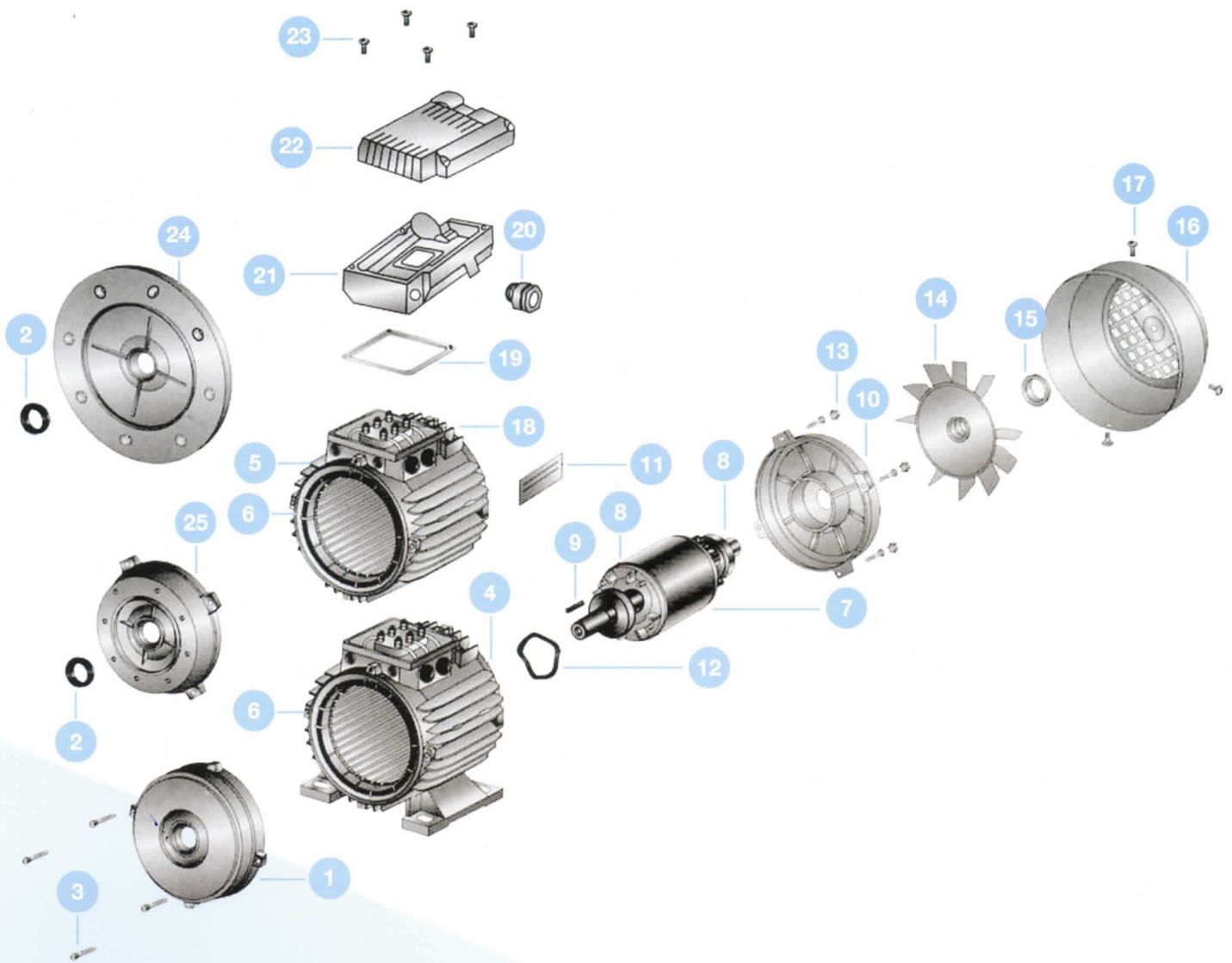

- 1 Escudo delantero
- 2 Retén
- 3 Tornillos fijación escudo delantero
- 4 Carcasa B3
- 5 Carcasa B5
- 6 Bobinado del estator
- 7 Rotor con eje
- 8 Rodamientos
- 9 Chaveta
- 10 Escudo posterior
- 11 Placa de características
- 12 Anillo de compensación
- 13 Tornillos y tuercas de fijación
- 14 Ventilador de refrigeración

- 15 Abrazadera del ventilador
- 16 Cubierta del ventilador
- 17 Tornillos autorroscas para fijar la cubierta del ventilador
- 18 Placa de bornes con componentes
- 19 Junta caja de bornes IP55
- 20 Salida de bornes
- 21 Base caja de bornes
- 22 Tapa caja de bornes
- 23 Tornillos de fijación de la caja de bornes
- 24 Brida B5
- 25 Brida B14